

SKY-COLOR/140W

Projecteur à LEDs 14 x 10 W RGBW (4 en 1)

Notice d'utilisation

À lire avant toute première utilisation



1 INTRODUCTION

Tout premièrement, nous souhaitons vous remercier d'avoir choisi un produit DUNE-LIGHTING. Ce projecteur architectural, totalement silencieux est composé de 14 LEDs de 10 W RGBW (4en1) pouvant fonctionner de façon autonome, ou avec l'aide d'une console DMX. Nous vous souhaitons beaucoup de plaisir dans son utilisation.

2 AVERTISSEMENTS

L'appareil répond à toutes les directives nécessaires de l'Union européenne et porte donc le symbole CE.



AVERTISSEMENT !

L'appareil est alimenté par une tension dangereuse. Ne touchez jamais l'intérieur de l'appareil et ne faites rien tomber dans les ouïes de ventilation, car, en cas de mauvaise manipulation, vous pouvez subir une décharge électrique.

Respectez scrupuleusement les points suivants :

- L'appareil doit être installé de manière professionnelle et sûre. Si l'appareil doit être suspendu au-dessus de personnes, l'accroche doit se faire avec un crochet de fixation approprié muni d'une élingue de sécurité avec mousqueton. Le câble de sécurité doit être fixé de telle sorte que la distance de chute de l'appareil ne puisse pas être supérieure à 20 cm.
- Veillez à ce que l'appareil ne reçoive aucun choc.
- Pour déplacer l'appareil, utilisez uniquement les poignées prévues à cet effet. Ne soulevez jamais le produit par les bras ou la tête rotative.
- La mise en marche et l'arrêt fréquent de l'appareil peuvent endommager celui-ci.
- Ne regardez jamais directement le faisceau lumineux, cela peut générer des troubles de la vue. N'oubliez pas que des changements très rapides de couleurs ou des effets de flashes peuvent déclencher des crises d'épilepsie chez les personnes photosensibles et épileptiques.
- L'appareil n'est conçu que pour une utilisation en intérieur. Protégez-le des éclaboussures, de tout type de projections d'eau, d'une humidité d'air élevée et de la chaleur (température ambiante admissible 0-40 °C).
- En aucun cas, vous ne devez poser d'objet contenant du liquide ou un verre sur l'appareil.
- Ne manipulez pas l'appareil ou le cordon secteur de celui-ci si vous avez les mains humides.
- La chaleur dégagée par l'appareil doit être évacuée par une circulation d'air correcte. N'obstruez pas les ouïes de ventilation du boîtier.
- Ne faites pas fonctionner l'appareil et débranchez le cordon secteur immédiatement dans les cas suivants : 1. l'appareil ou le cordon secteur présentent des dommages visibles. 2. après une chute ou accident similaire, vous avez un doute sur l'état de l'appareil. 3. des dysfonctionnements apparaissent.
- Faites toujours appel à un technicien spécialisé pour effectuer les réparations.
- Seul le constructeur ou un technicien habilité peut remplacer le cordon secteur.
- Pour des raisons de sécurité, ne jamais modifier l'intérieur de l'appareil.
- Ne jamais réparer ou court-circuiter un fusible endommagé, mais le remplacer par un fusible de même type et caractéristiques.
- Ne débranchez jamais l'appareil en tirant sur le cordon secteur ; retirez toujours le cordon secteur en tirant la fiche.
- Nous déclinons toute responsabilité en cas de dommages corporels ou matériels résultants si l'appareil est utilisé dans un but autre que celui pour lequel il a été conçu, s'il n'est pas correctement branché, utilisé ou réparé par une personne habilitée ; en outre, la garantie deviendrait caduque.
- Tenez l'appareil éloigné des enfants.
- Utilisez l'emballage d'origine pour transporter l'appareil.



Lorsque l'appareil est définitivement retiré du circuit de distribution, vous devez le déposer dans une usine de recyclage adaptée, afin de contribuer à son élimination non polluante.



Attention !

L'appareil doit être positionné à une distance d'un (1) mètre au moins de toute source inflammable.

CARACTÉRISTIQUES TECHNIQUES

Fonctions de commande

DMX	DMX 512 / 3 / 4 / 5 / 6 / 11 Canaux 3 canaux : R / V / B 3 canaux : H / S / V (teinte, saturation, valeur) 4 canaux : R / V / B + dimmer 4 canaux : R / V / B / W 5 canaux : R / V / B / W + dimmer 6 canaux : R / V / B / W + dimmer + effet stroboscopique 11 canaux : R / V / B / W + ID + dimmer + effet stroboscopique + auto + auto speed + programmes personnalisés + Vitesse du dimmer
Automatique	Disponible
Son	Non Disponible
Esclave	Par DMX 512

Source lumineuse

Type	10 W LED RGBW (4 en 1)
Nombre	14
Angle d'ouverture	25°

Information spécifique

Finition	Peinture noire
Classe d'étanchéité	IP65
Câblages	Entrée/sortie DMX & 230 VAC

Information générale

Alimentation	AC 100/230V - 50/60 Hz
Consommation	150 W
Dimensions (L x l x h)	230 mm x 305 mm x 276 mm
Poids	9,1 kg

4 CONTENU DU PACKAGING

1x SKY-COLOR/140W
1x Manuel d'utilisation



DEBLOQUAGE PRODUIT : En cas de blocage de produit, vous devez entrer un mot de passe pour le débloquent. MOT DE PASSE : appuyez sur le bouton [UP] ; [DOWN] ; [UP] ; [DOWN] ; [ENTER]

5 PRÉSENTATION DU PRODUIT

5.1 - Présentation générale

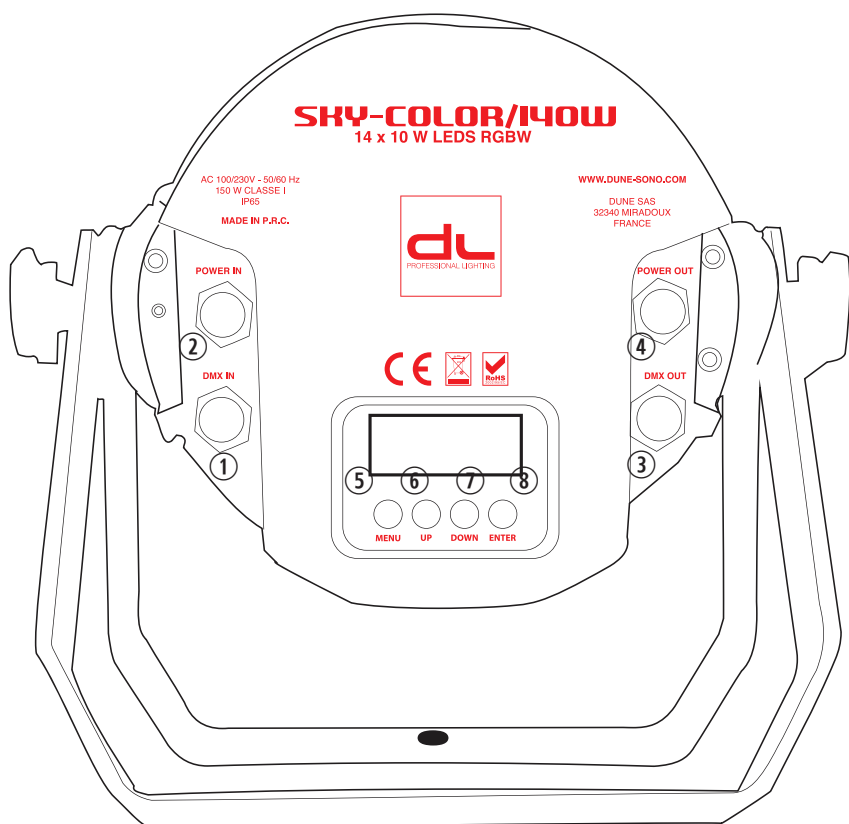

Numéro	Description
1	Entrée DMX
2	Entrée secteur
3	Sortie DMX
4	Sortie secteur
5	Bouton « MENU »
6	Bouton « UP »
7	Bouton « DOWN »
8	Bouton « ENTER »

5.2 - Ouverture et flux lumineux

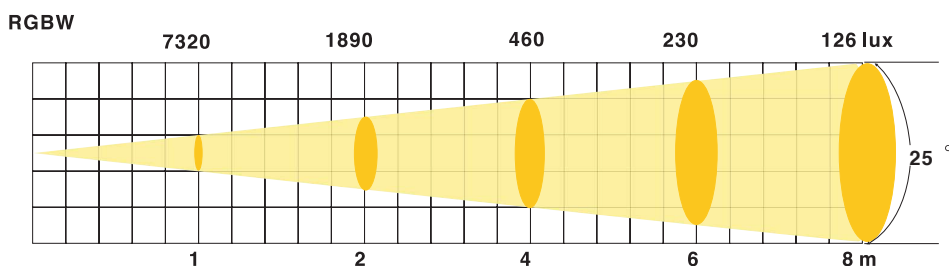
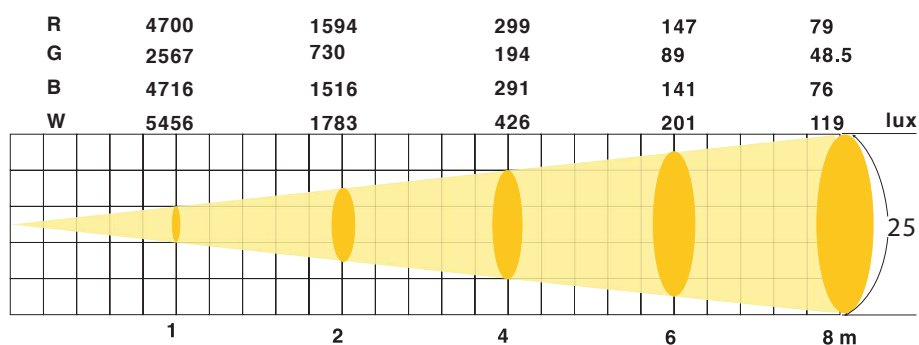

6 INSTALLATION

6.1 Accroche

L'appareil doit être placé à 1 mètre au moins du plafond ou faux plafond.

Une installation mal appropriée peut être dangereuse, vérifiez que le support sur lequel sera fixé l'appareil peut recevoir 10 fois le poids de l'appareil. De plus, le câble de sécurité (élingue) doit être fixé de façon à ce que l'appareil chute de 20 cm seulement si la fixation principale venait à céder, ce câble devra supporter 12 fois le poids de l'appareil.

Si vous souhaitez accrocher votre projecteur à une structure, veuillez suivre les instructions suivantes :

1 - Fixez l'appareil en lieu sûr à l'aide de crochets normalisés pour projecteur de chaque côté de l'appareil.

2 - Il est impératif d'utiliser une élingue de sécurité « Safety rope » pour retenir l'appareil en cas de chute. Fixez l'élingue de sécurité sur une barre transversale, par exemple.

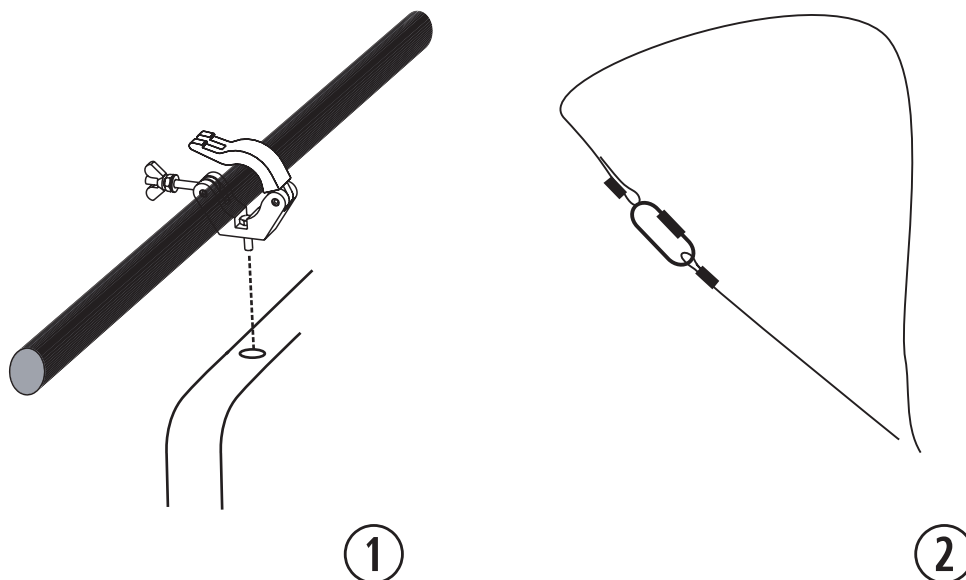

ATTENTION! : L'appareil doit être placé à 1 mètre au moins de tout matériel inflammable.

6.1 Branchement en série

Si vous souhaitez utiliser plusieurs appareils en série sur une même ligne DMX, vous pouvez le faire grâce aux connecteurs entrée/sortie XLR présents sur le SKY-COLOR/140W.

Pour cela, vous devez relier la première entrée («INPUT») de votre appareil à votre source de signal DMX, comme une table DMX ou une interface de contrôle DMX par ordinateur, puis utiliser du câble DMX 3 pôles de type paire torsadée blindée. Puis relier la sortie «OUTPUT» de votre appareil à l'entrée «INPUT» du second appareil.

Reliez-les de la façon suivante :

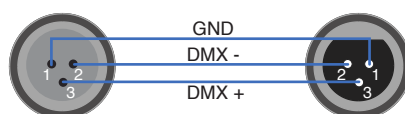

Toute ligne DMX doit être terminée par un bouchon d'impédance 120 Ω (résistant 120 Ω de 0,25 W minimum situé entre les broches 1 et 3). C'est à cette condition que le signal DMX circulera de façon optimale.

7 FONCTIONNEMENT DU MENU

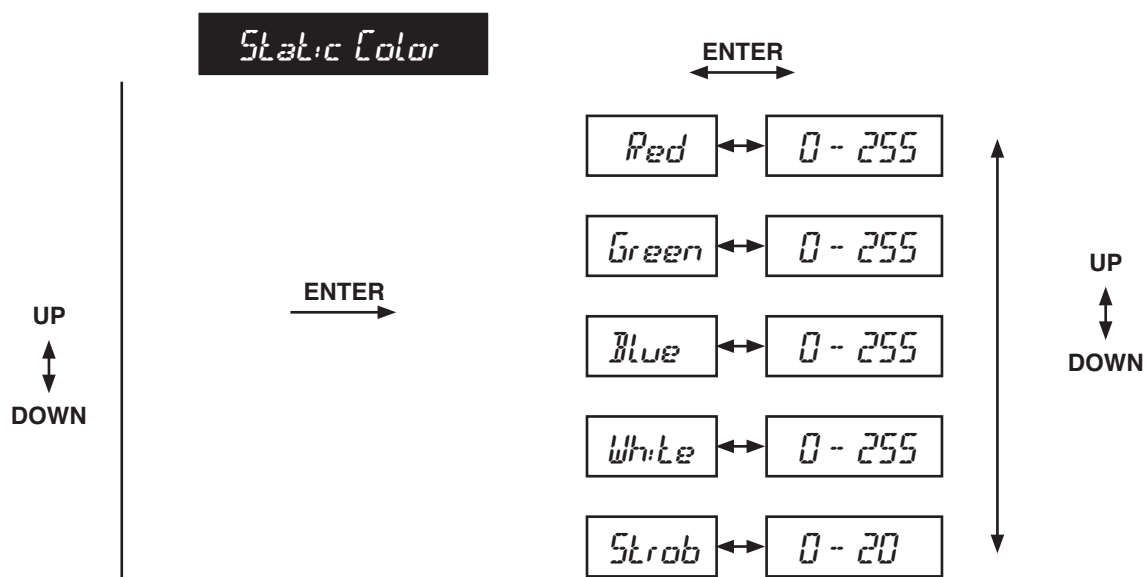

- Définissez une valeur cible pour chaque couleur afin de créer une couleur personnalisée
- Valeur du strobe (0 à 20 Hz)

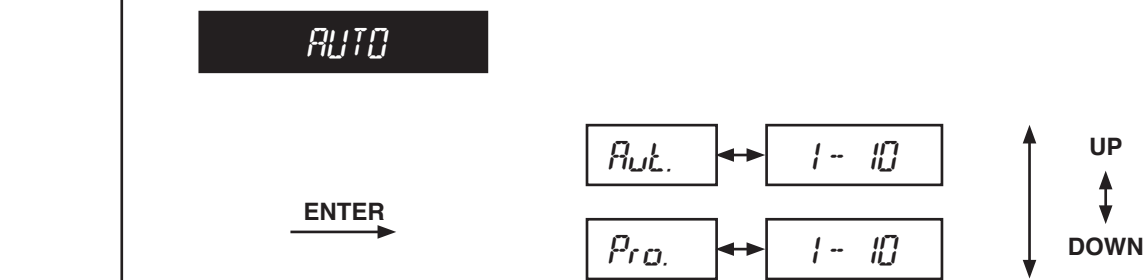

- Sélectionnez la fonction **AUTO** et pressez le bouton **ENTER**
- ou
- Sélectionnez un programme USINE [**AUT.01**] à [**AUTO.10**]
(les programmes « usines » ne sont pas altérés par la fonction **EDIT**)

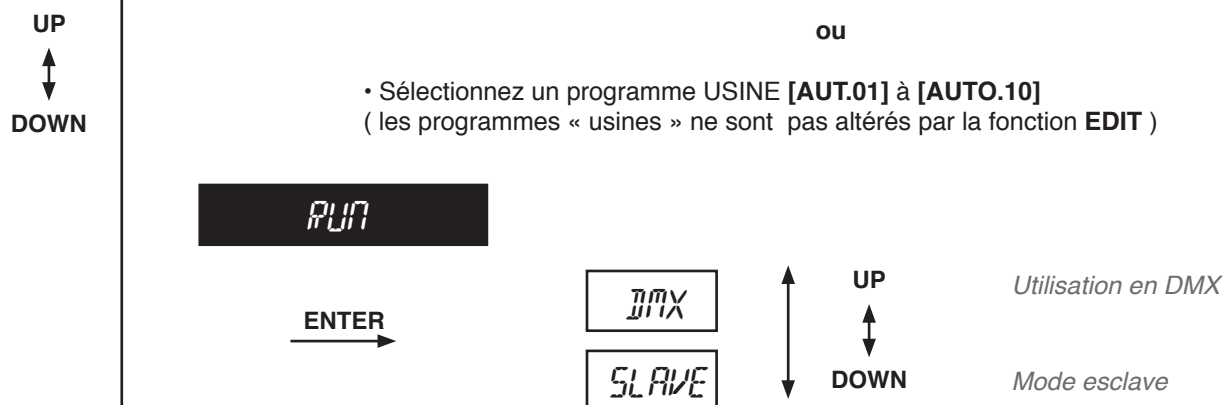

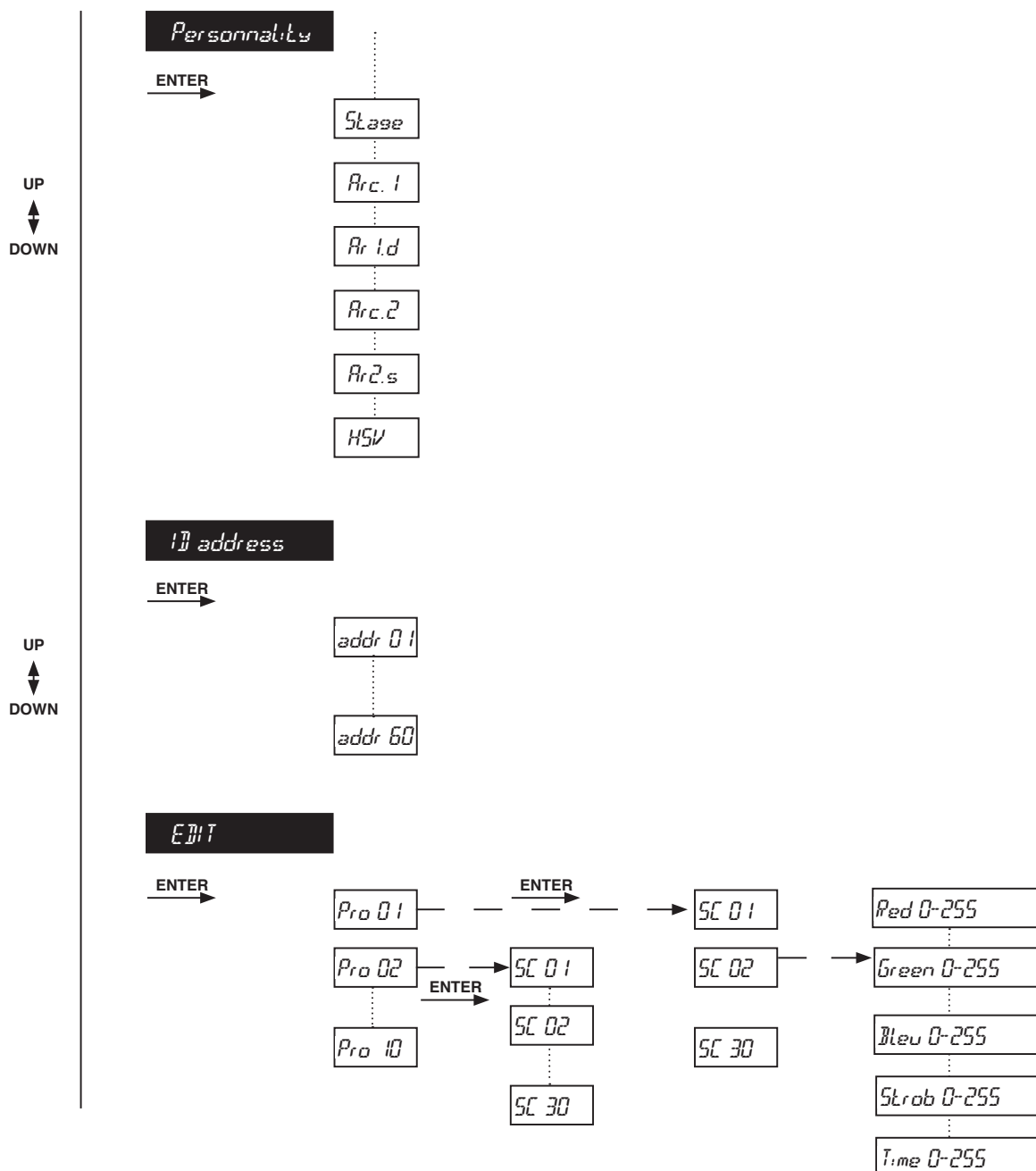

• Sélectionnez la fonction **EDIT** et pressez le bouton **ENTER**
Le mode EDIT permet de créer un 10 programmes personnalisés

- Chaque programme peut contenir 30 scènes éditables.
- Pour créer une scène, il suffit de choisir une valeur cible pour :

Le rouge **RED [0~255]**

Le vert **GREEN [0~255]**

Le bleu **[BLUE 0~255]**

Le Blanc **[WHITE 0~255]**

L'effet stroboscopique **[0~20]**

Le temps **TIME [0-255]** (il est obligatoirement nécessaires de renseigner cette valeur pour basculer sur une scène suivante.) Prenez comme référence 100 = 60 secondes

Le fondu de couleur **FADE[0~255]**

Pour sauvegarder vos réglages, appuyez 5 secondes sur le bouton ENTER. La sauvegarde est effectuée lorsque le menu retourne au niveau premier (Pro 01 Pro 02 etc.)

SET

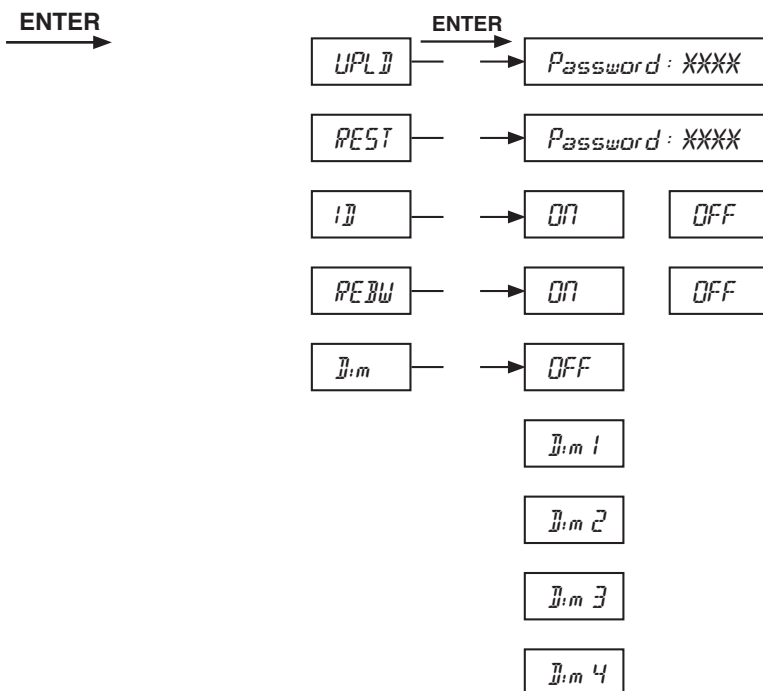

- Sélectionnez **[UPLD]** pour envoyé les programmes personnalisés *PR.01* à *PR.10* d'une unité maître à une unité esclave

**Note : il est impératif d'entrer le mot de passe pour envoyer un programme.
MOT DE PASSE : appuyez sur le bouton [UP] ; [DOWN] ; [UP] ; [DOWN]**

Durant l'opération l'écran de l'unité esclave doit affiché « *YELLOW* » dans le cas contraire il affichera « *RED* » en cas d'erreurs.

Si l'opération est réussie, l'unité esclave doit afficher « *GREEN* ».

- Le menu **[ID]** sert à activer/désactiver l'adressage ID depuis un contrôleur DMX512 (voir page 13). Utilisé le canal 11 du MENU STAG pour sélectionner un ID cible. Chaque adresse DMX peut avoir 66 ID indépendants. L'adresse ID=0 permet de contrôler tous vos SKY-COLOR/140W

- **[RGBW]** Sur la position « ON » le blanc R+V+B est à 100% quand les canaux R+V+B seront à 255 en mode DMX. Sur la position « OFF », c'est le blanc que vous aurez paramétré en CAL2 (par défaut R=255,V=255, B=255) (voir page 10).

- **[DIM]** Ce menu permet de modifier un type de DIMMER (Luminosité 0-100%). DIM 1 est le plus rapide et DIM 4 le moins rapide. **ATTENTION, ce mode ne fonctionna pas sur le mode STAG.**

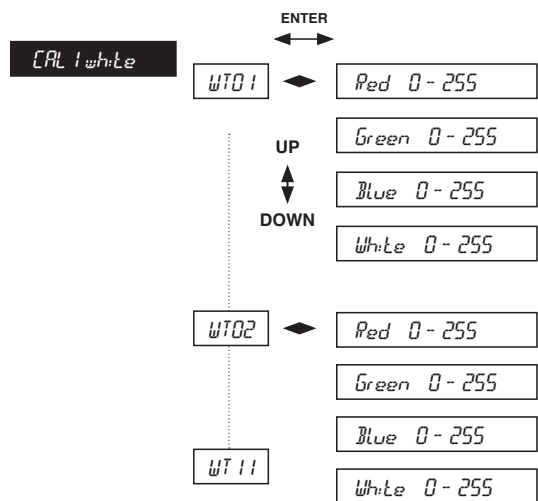

Le mode *CAL 1* vous permet de régler la température de couleur de votre blanc, et de les enregistrer comme programme. Vous pouvez sauvegarder 11 programmes (WT 01 - WT 11).

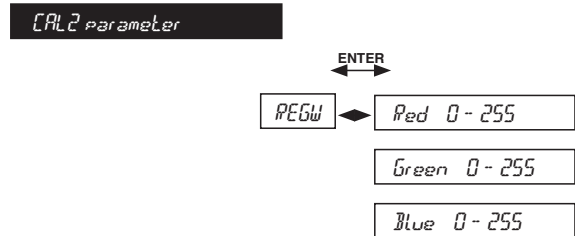

Par défaut et en utilisant votre table DMX votre blanc est égal à R=255 Vert = 255 et Bleu = 255. C'est ici que vous pouvez ajuster le blanc (R+V+B) du SKY-COLOR/140W. Modifier les valeurs cibles pour ajuster la température du blanc (R+V+B).

Ex: Réglons le rouge à 100 au lieu de 255, nous retrouvons notre rouge « 100 » en DMX à la valeur 100 (canal 1 mode Arc.1). Mais de 100 à 255 en valeurs DMX vous serez bridé sur un rouge 100.

Note : REGW doit être sur « ON » dans le mode SET pour utiliser ces valeurs personnalisées.



Utilisez cette fonction pour verrouiller l'appareil contre tout usage malveillant. Sur la position « On », l'appareil sera protégé à l'aide d'un mot de passe.

Le mot de passe est [UP] + [DOWN] + [UP] + [DOWN]

8 VALEURS DMX

MODE STAGE (vue générale)	CANAL	DESCRIPTION
NOTES : Pour une vue détaillée de ce mode DMX, se référer en page 12	1	Dimmer (luminosité 0% - 100%)
	2	Rouge (step time quand CH 8 sur Pr 1~10)
	3	Vert(fade time quand CH 8 sur Pr 1~10)
	4	Bleu
	5	Blanc
	6	Changement de couleur . Balance des blancs
	7	Effet stroboscopique
	8	Mode automatique / Programme personnalisé
	9	Vitesse du mode auto
	10	Vitesse du dimmer
	11	Adresse ID

MODE Arc.1	CANAL	DESCRIPTION
	1	Rouge
	2	Vert
	3	Bleu

MODE Ar1.d	CANAL	DESCRIPTION
	1	Luminosité 0 - 100%
	2	Rouge
	3	Vert
	4	Bleu

MODE Arc.2	CANAL	DESCRIPTION
	1	Rouge
	2	Vert
	3	Bleu
	4	Blanc

MODE Ar2.d	CANAL	DESCRIPTION
	1	Luminosité 0 - 100%
	2	Rouge
	3	Vert
	4	Bleu
	5	Blanc

MODE Ar2.s	CANAL	DESCRIPTION
	1	Dimmer
	2	Rouge
	3	Vert
	4	Bleu
	5	Blanc
	6	Effet stroboscopique

MODE HSV	CANAL	DESCRIPTION
	1	Teinte
	2	Saturation de la couleur (l'intensité)
	3	Valeur (brillance de la couleur)

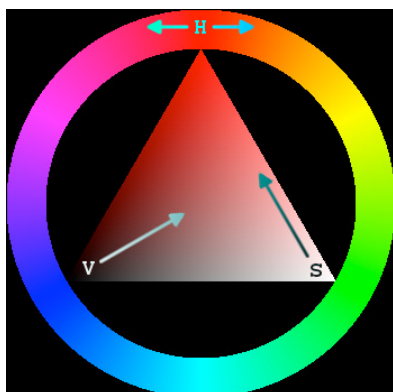

9 DESCRIPTION DU MODE STAGE

1	0 - 255	Dimmer (luminosité 0% - 100%)
2	0 - 255	Rouge (0% - 100%)(<i>step time quand CH 8 sur Pr 1~10</i>)
3	0 - 255	Vert (0% - 100%) (<i>fade time quand CH 8 sur Pr 1~10</i>)
4	0 - 255	Bleu (0% - 100%)
5	0 - 255	Blanc (0% - 100%)
6	0-10	-
	11-20	Rouge 100% - Vert ↑ - Bleu 0% - Blanc 0%
	21-30	Rouge ↓ - Vert 100% - Bleu 0% - Blanc 0%
	31-40	Rouge 0% - Vert 100% - Bleu ↑ - Blanc 0%
	41-50	Rouge 0% - Vert ↓ -Bleu 100% - Blanc 100%
	51-60	Rouge ↑ - Vert 0% - Bleu 100% - Blanc 100%
	61-70	Rouge 100% - Vert 0% - Bleu ↓ - Blanc 100%
	71-80	Rouge 100% - Vert 0% - Bleu 0% - Blanc ↑
	81-90	Rouge 100% - Vert 0% - Bleu 0% - Blanc ↓
	91-100	R ↑ - V ↓ - B 0% - W 0% → R ↓ - V ↑ - B 0% - W 0%
	101-110	R ↑ - V 0% - B ↓ - W 0% → R ↓ - V 0% - B ↑ - W 0%
	111-120	R 0% - V ↑ - B ↓ - W 0% → R 0% - V ↓ - B ↑ - W 0%
	121-130	R ↑ - V ↑ - B ↓ W 0% → R ↓ - V ↓ - B ↑ - W 0%
	131-140	R ↑ - V ↓ - B ↓ W 0% → R ↓ - V ↑ - B ↑ - W 0%
	141-150	R ↑ - V ↓ - B ↑ W 0% → R ↓ - V ↑ - B ↓ - W 0%
	151-160	R ↑ - V 0% - B ↓ W 0% → R ↓ - V ↑ - B 0% - W 0% → R 0% - V ↓ - B ↑ - W 0%
	161-170	R ↑ - V 100% - B ↓ - B 0% → R 100% - V ↓ - B ↑ - W 0% → R ↓ - V ↑ - B 100% - W 0%
	171-180	R ↓ - V ↑ - B 0% - W 0% → R 0% - V ↓ - B ↑ - W 0% → R 0% - V 0% - B ↓ - W ↑ → R ↑ - G 0% - B 0% - W ↓
	181-190	R 0% - V 100% - B ↓ - W 0% → R ↑ - V 100% - B 0% - W 0% → R 100% - V ↓ - B 0% - W 0% → R 100% - G 0% - B ↑ - W 0% → R ↓ - V 0% - B 100% - W 0% → R 0% - V ↑ - B 100% - W 0%
	191-200	RGBW
	201-205	Blanc 1
	206-210	Blanc 2
	211-215	Blanc 3
216-220	Blanc 4	
221-225	Blanc 5	
226-230	Blanc 6	
231-235	Blanc 7	
236-240	Blanc 8	
241-245	Blanc 9	
246-250	Blanc 10	
251-255	Blanc 11	
7	0 - 255	Ajuster la vitesse du changement de couleur (<i>quand le canal 6 est activé</i>)
	0 - 15	-
	16 - 255	Strobe (0 Hz - 20 Hz)
8	0 - 9	-
	10 - 19	Auto 1
	20 - 29	Auto 2
	30 - 39	Auto 3
	40 - 49	Auto 4
	50 - 59	Auto 5
	60 - 69	Auto 6

8	70 - 79	Auto 7
	80 - 89	Auto 8
	90 - 99	Auto 9
	100 - 109	Auto 10
	110 - 119	Programme 1
	120 - 129	Programme 2
	130 - 139	Programme 3
	140 - 149	Programme 4
	150 - 159	Programme 5
	160 - 169	Programme 6
	170 - 179	Programme 7
	180 - 189	Programme 8
	190 - 199	Programme 9
	200 - 255	Programme 10
9	0 - 255	Ajuster la vitesse du mode Auto quand le canal 8 est activé
10	0 - 49	Vitesse du dimmer (luminosité) désactivé
	50 - 99	Vitesse 1 du dimmer
	100 - 149	Vitesse 2 du dimmer
	150 - 199	Vitesse 3 du dimmer
	200 - 255	Vitesse 4 du dimmer

11	0 - 9	Toutes les ID	210	ID21	231	ID42	252	ID63
	10 - 19	ID1	211	ID22	232	ID43	253	ID64
	20 - 29	ID2	212	ID23	233	ID44	254	ID65
	30 - 39	ID3	213	ID24	234	ID45	255	ID66
	40 - 49	ID4	214	ID25	235	ID46		
	50 - 59	ID5	215	ID26	236	ID47		
	60 - 69	ID6	216	ID27	237	ID48		
	70 - 79	ID7	217	ID28	238	ID49		
	80 - 89	ID8	218	ID29	239	ID50		
	90 - 99	ID9	219	ID30	240	ID51		
	100 - 109	ID10	220	ID31	241	ID52		
	110 - 119	ID11	221	ID32	242	ID53		
	120 - 129	ID12	222	ID33	243	ID54		
	130 - 139	ID13	223	ID34	244	ID55		
	140 - 149	ID14	224	ID35	245	ID56		
	150 - 159	ID15	225	ID36	246	ID57		
	160 - 169	ID16	226	ID37	247	ID58		
	170 - 179	ID17	227	ID38	248	ID59		
	180 - 189	ID18	228	ID39	249	ID60		
	190 - 199	ID19	229	ID40	250	ID61		
200 - 209	ID20	230	ID41	251	ID62			

10 MAINTENANCE



Attention : seule une personne qualifiée doit procéder au nettoyage interne de l'appareil !

- Pendant la maintenance de l'appareil, la zone située sous celui-ci doit être dégagée de toute personne étrangère à cette maintenance.

- Éteignez l'appareil, débranchez le câble d'alimentation et attendez le refroidissement de l'appareil.

Pendant le contrôle, vérifiez les points suivants :

- Toutes les vis utilisées pour la fixation de l'appareil et toutes ses pièces doivent être serrées fortement et ne doivent pas être corrodées.

- Les boîtiers, fixations et points de fixation (plafond, armature, suspensions) ne doivent pas être déformés.

- Si un verre optique est visiblement endommagé, fissuré ou éraflé, il devra être remplacé.

- Les cordons d'alimentation doivent être intacts et seront obligatoirement remplacés si le moindre problème est détecté.

- L'intérieur de l'appareil doit être nettoyé tous les ans à l'aide d'un aspirateur.

- Le nettoyage intérieur et extérieur des verres optiques et miroirs doit être réalisé fréquemment afin d'optimiser le rendement de l'appareil. La fréquence de nettoyage dépend de l'environnement d'utilisation de l'appareil : l'humidité ou la poussière ambiante accélère le dépôt de salissure sur les optiques.

1. Nettoyez à l'aide d'un chiffon doux et de produits pour les vitres.
2. Séchez précautionneusement toutes les parties.
3. Nettoyez l'extérieur des optiques tous les 30 jours.
4. Nettoyez l'intérieur des optiques tous les 90 jours.



Déclaration de conformité
Declaración de Conformidad

DUNE SAS

Lieu dit « Nicouleau »

32340 Miradoux

FRANCE

Ce produit est conforme aux exigences relatives aux directives CE.
Une méthode conforme d'évaluation aux directives a été exécutée.

Este producto cumple las exigencias relativas a las normativas CE.
Se ha efectuado un método de evaluación conforme a las normativas

Désignation de l'appareil :

Nombramiento del aparato :

SKY-COLOR/140W
Projecteur à LEDs 14 x 10 W RGBW (4 en 1)

Pour vérification à la conformité à la directive Basse Tension (LVD) 73/23/EEC, modifiée par 93/68/EC, les normes suivantes ont été appliquées :

EN 60598-1:2008+A11:2009
EN 60598-2-17: 1989 + A2:1991
EN 62493:2010
EN 62471:2008
EN 61347-2-13:2006
EN 62031:2008+A1:2013
EN 61347-1:2008+A1:2011

Pour vérification à la conformité à la directive relative à la Compatibilité Électromagnétique (EMC) 2004/108/EC, les normes suivantes ont été appliquées :

EN 55015:2006+A1:2007+A2:2009
EN 61547:2009
EN 61000-3-2:2006+A1:2009+A2:2009
EN 61000-3-3:2008

Les documents techniques suivants sont disponibles pour les instances compétentes :
- notice d'utilisation
- rapports de test

Para verificar la conformidad de la normativa de Baja Tensión (LVD) 2006/95/EC, se han aplicado las normas siguientes:

EN 60598-1:2008+A11:2009
EN 60598-2-17: 1989 + A2:1991
EN 62493:2010
EN 62471:2008
EN 61347-2-13:2006
EN 62031:2008+A1:2013
EN 61347-1:2008+A1:2011

Para verificar la conformidad de la normativa relativa a la Compatibilidad Electromagnética (EMC) 2004/108/EC, se han aplicado las normas siguientes:

EN 55015:2006+A1:2007+A2:2009
EN 61547:2009
EN 61000-3-2:2006+A1:2009+A2:2009
EN 61000-3-3:2008

Están disponibles los documentos técnicos siguientes para las instancias competentes:
- manual de instrucciones
- resultados de los test

DUNE SAS

Markus Butzenlechner
Directeur Technique

Miradoux le 17/09/13

